

MANUALE DI INSTALLAZIONE

ASDR-MRS

ON
THE

R



MARGARITELLI
ROAD
SAFETY

AD



Redatto: Ing. Filippo Leone

Verificato e approvato: Dott. Stefano Lucarini

MANUALE DI INSTALLAZIONE

ASDR-MRS DISPOSITIVO AUSILIARIO DI RINFORZO PER BARRIERE BORDO LATERALE **MARGARITELLI ROAD SAFETY**

STATO DELLE REVISIONI

Rev.	Data	Descrizione / Motivo della revisione
00	15/09/22	Prima emissione



SOMMARIO

1	SISTEMA ASDR-MRS.....	4
1.1	Descrizione del prodotto	4
1.2	Schema sintetico di funzionamento	4
2	COMPONENTI.....	5
2.1	Staffa sagomata in acciaio	5
2.2	Tubo in acciaio	5
2.3	Barra cava con filettatura continua.....	5
2.4	Punta bit ed elemento elicoidale.....	6
2.5	Dado L32 per fissaggio barra	6
3	INSTALLAZIONE.....	6
3.1	Posizionamento staffa 2.1	7
3.2	Posizionamento barra 2.3 su tubo 2.2.....	7
3.3	Posizionamento della barra con punta e del tubo sulla staffa.....	8
3.4	Iniezione della boiaccia	9
3.5	Posizionamento del dado 2.5.....	9
3.6	Posizionamento del bullone TE M12x70	10
3.7	Sistema ASDR-MRS installato	10
4	PROSPETTI COMPARATIVI.....	11

1 SISTEMA ASDR-MRS

1.1 DESCRIZIONE DEL PRODOTTO

Il sistema ASDR-MRS è un dispositivo ausiliario d'ancoraggio dei pali della barriera nel suolo, espressamente progettato, testato e realizzato per le barriere bordo laterale della Margaritelli Road Safety. La sua applicazione consente di mantenere stabile la prestazione meccanica di un palo anche quando risultasse infisso in terreni di scarsa consistenza ed incapaci di sorreggerlo correttamente.

Il sistema ASDR-MRS si installa su barriere senza guscio di rivestimento del montante, senza richiedere alcuna modifica alla struttura del montante stesso.

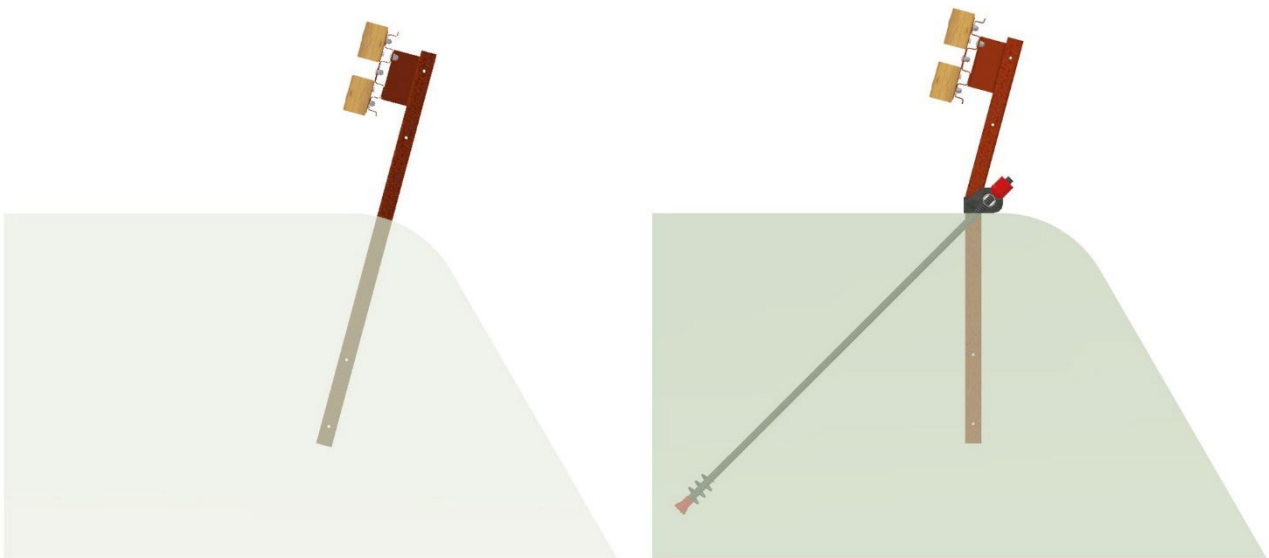

1.2 SCHEMA SINTETICO DI FUNZIONAMENTO

Il sistema ASDR-MRS non fornisce un rafforzamento attivo del palo, infatti non è ancorato meccanicamente al montante della barriera stradale, ma contribuisce al sostegno della medesima solo in caso di urto

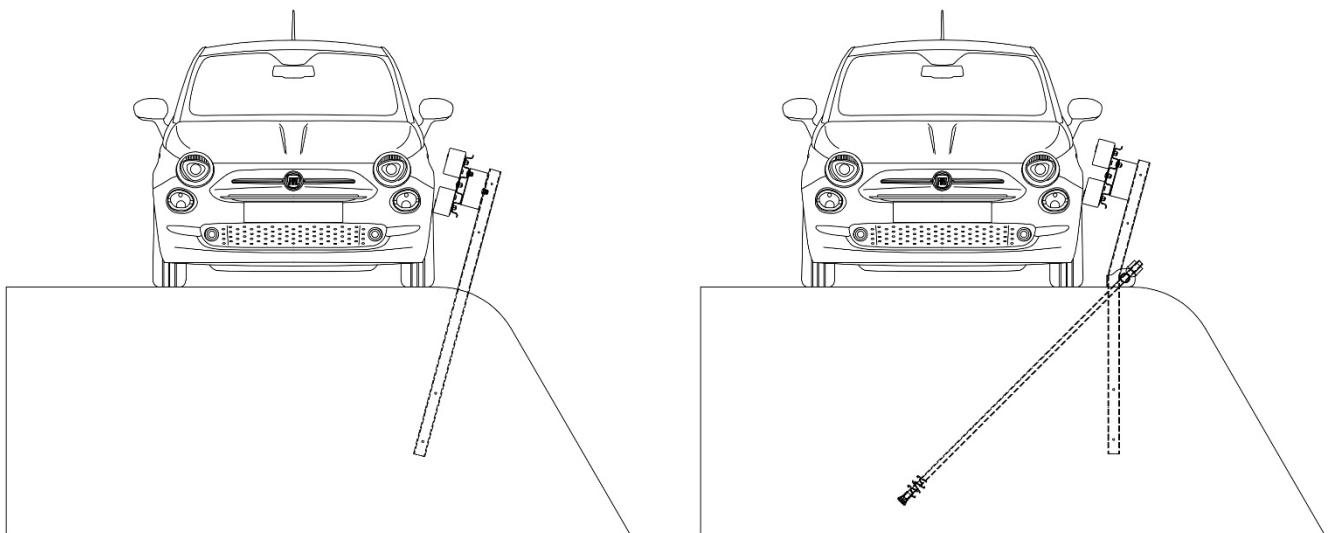



2 PRINCIPALI COMPONENTI DEL SISTEMA

Il sistema ASDR-MRS è composto dai seguenti elementi.

2.1 STAFFA DI ADATTAMENTO



2.2 TUBO DI FISSAGGIO



2.3 BARRA CAVA CON FILETTATURA CONTINUA

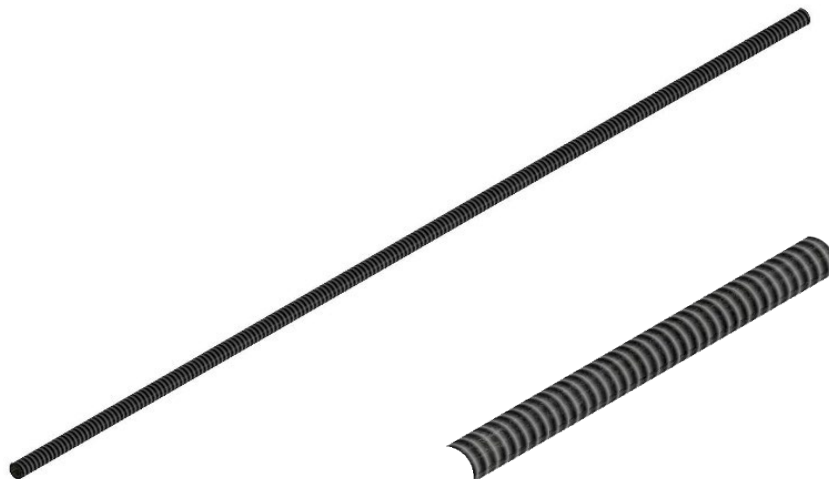



2.4 PUNTA BIT ED ELEMENTO ELICOIDALE

Questi elementi sono pre-assemblati in stabilimento sulla barra cava 2.3



2.5 DADO L32 PER FISSAGGIO BARRA

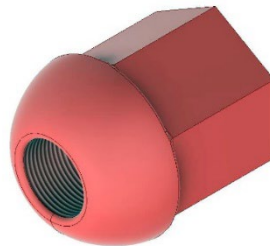

3 INSTALLAZIONE

L'installazione del sistema prevede l'utilizzo di un martello a roto-percussione con rotazione separata, idraulica o pneumatica, destra e sinistra, con percussione pneumatica.

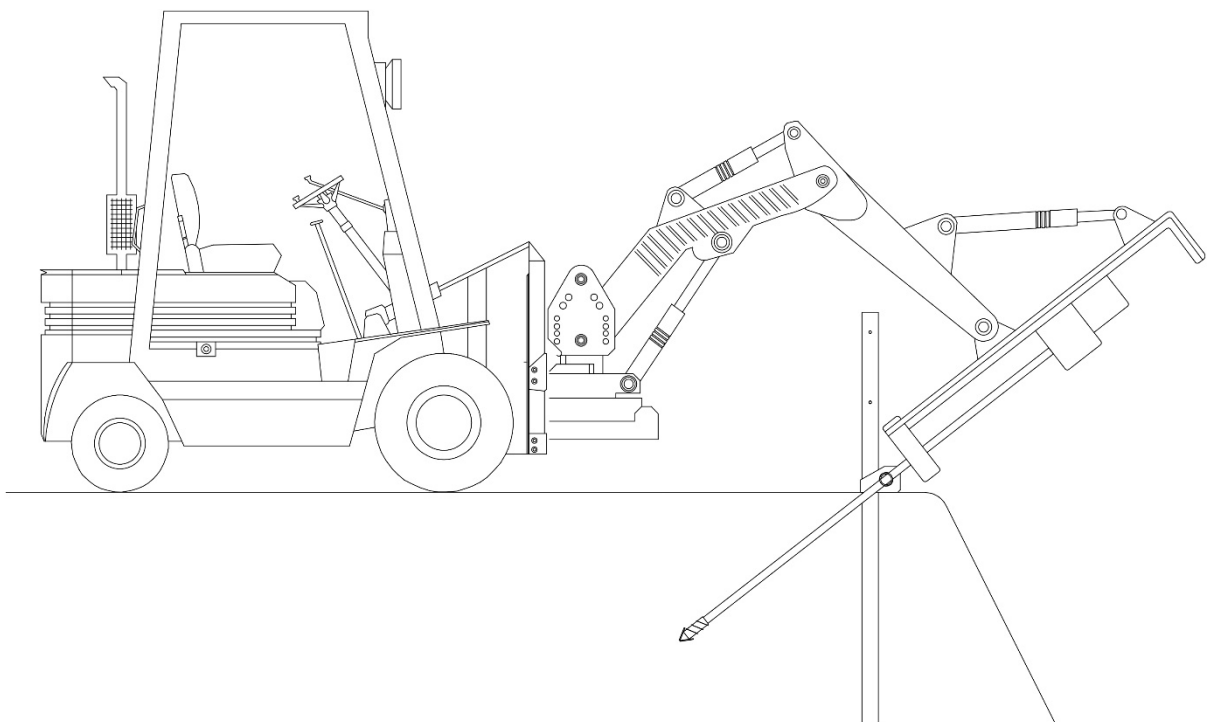

3.1 POSIZIONAMENTO STAFFA 2.1

Posizionare la staffa con la parte forata rivolta verso la scarpata. La freccia indica il senso di marcia

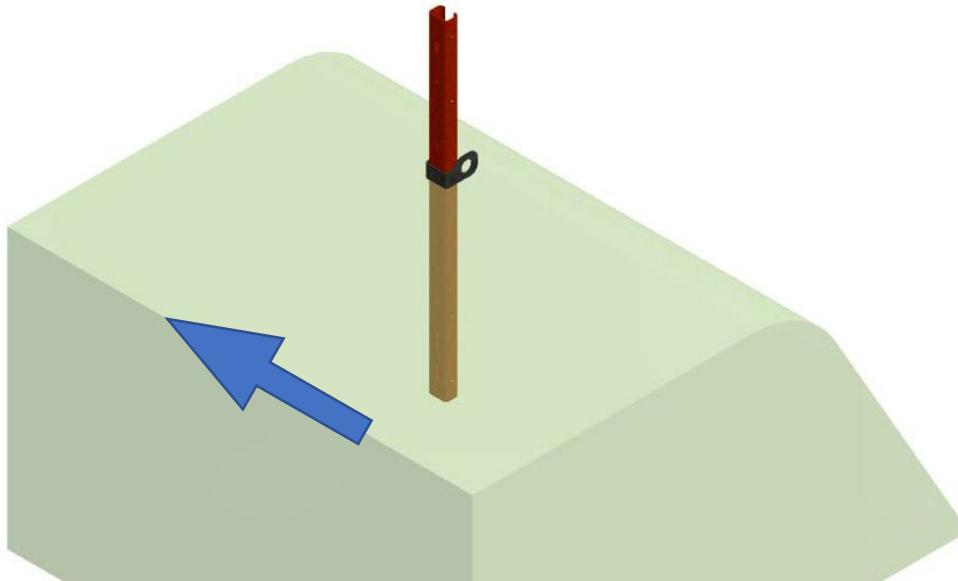

3.2 POSIZIONAMENTO BARRA 2.3 SU TUBO 2.2

Infilare la barra di ancoraggio cava a filettatura continua nell'apposito foro presente sul tubo in acciaio, facendolo scorrere fino alla punta elicoidale. L'elica e la punta bit sono pre-assemblate in stabilimento.



3.3 POSIZIONAMENTO DELLA BARRA CON PUNTA E DEL TUBO SULLA STAFFA

Si consiglia di realizzare uno scavo di ridotte dimensioni per agevolare le manovre di movimentazione e allineamento della barra.

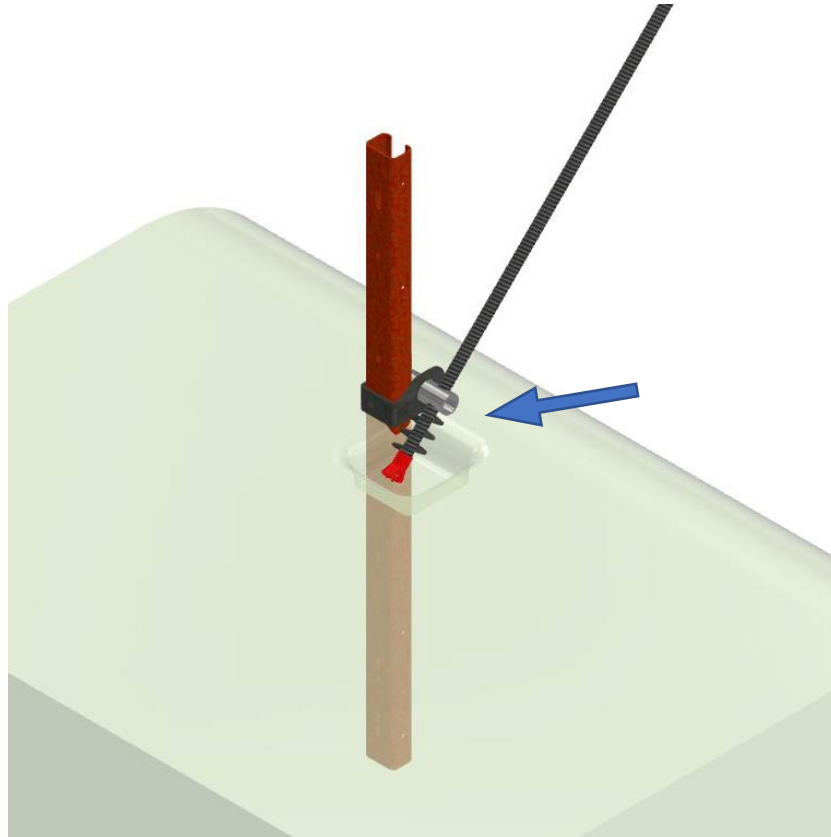

Posizionare gli elementi seguendo l'allineamento al senso di marcia indicato dalla freccia, di cui all'immagine seguente.

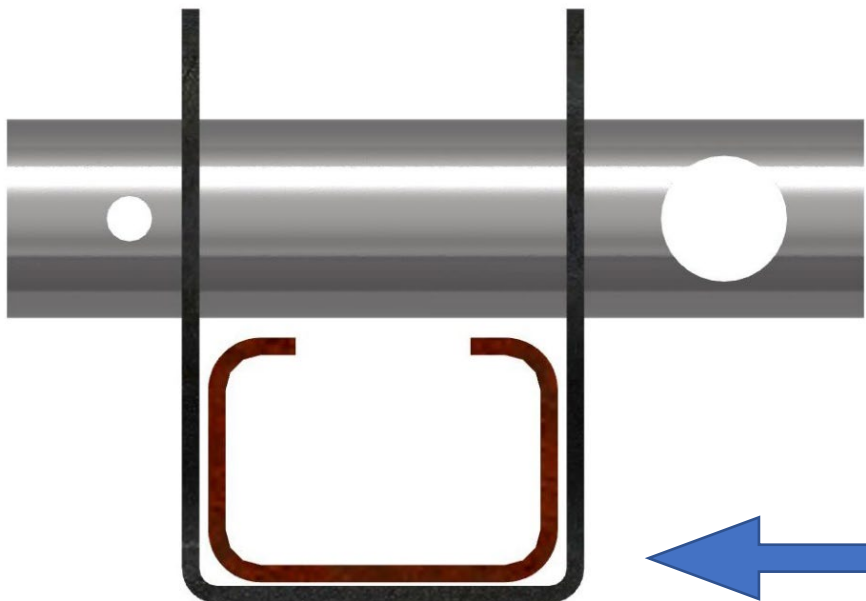

A posizionamento ultimato procedere al completo inserimento della barra all'interno del rilevato con angolazione variabile tra 45° e 60°, secondo progetto, lasciando fuoriuscire l'estremità della barra dal tubo di fissaggio per 8-10 centimetri.

3.4 INIEZIONE DELLA BOIACCA

Procedere all'iniezione in pressione di boiaccia cementizia, classe Rck 30, attraverso la cavità della barra. La miscela cementizia dovrà avere un rapporto in massa tra acqua e cemento pari a 0,50, con aggiunta di fluidificante per agevolare l'iniezione.

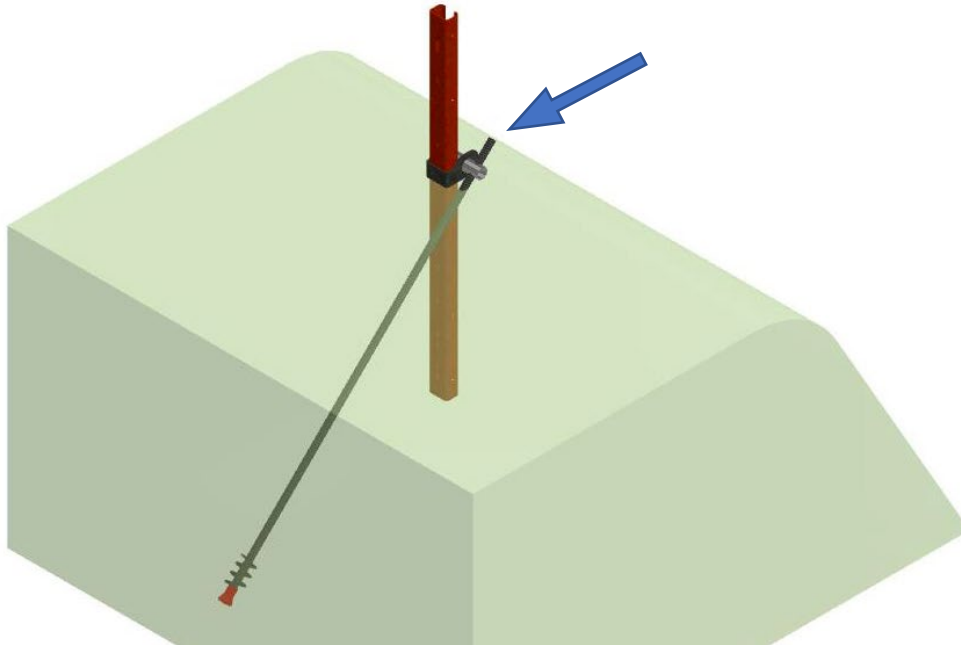

3.5 POSIZIONAMENTO DEL DADO 2.5

Posizionare e serrare il dado L32 sulla barra cava.

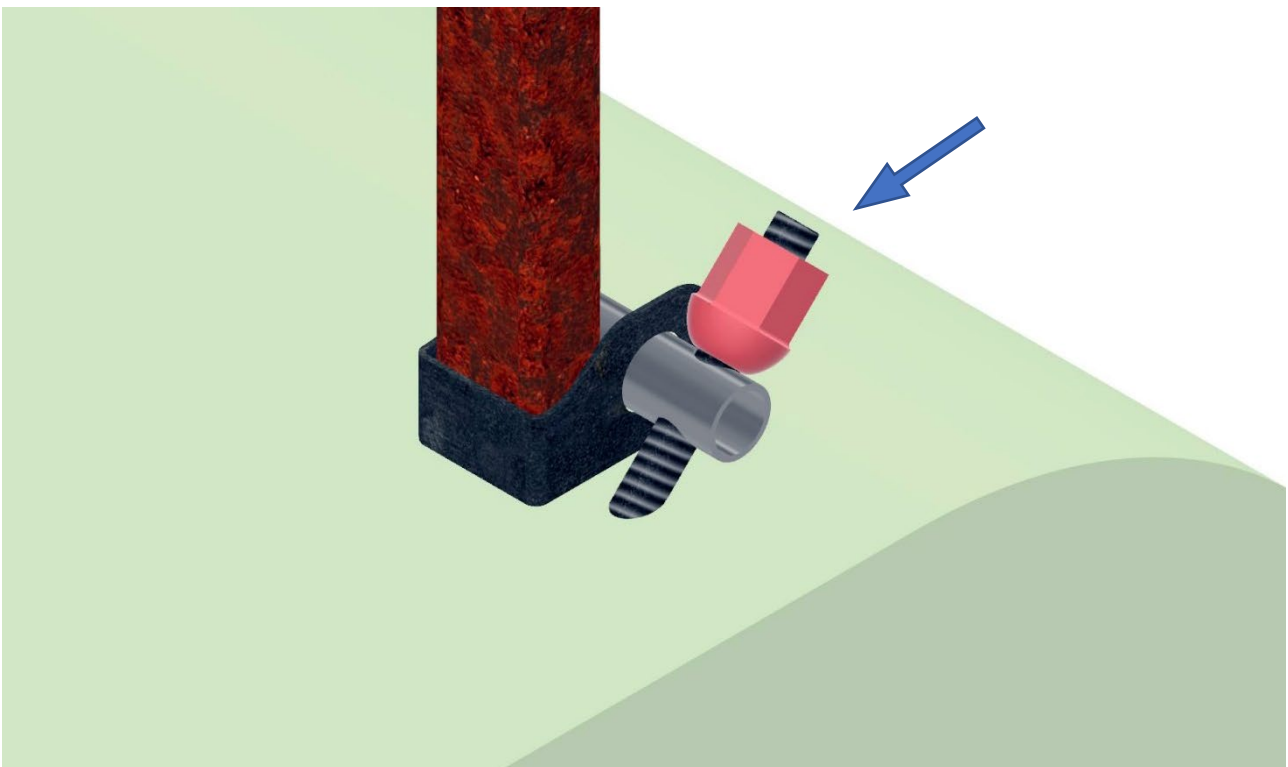

3.6 POSIZIONAMENTO DEL BULLONE TE M12x70

Ad operazioni completate inserire nell'apposito foro il bullone e serrare il relativo dado.

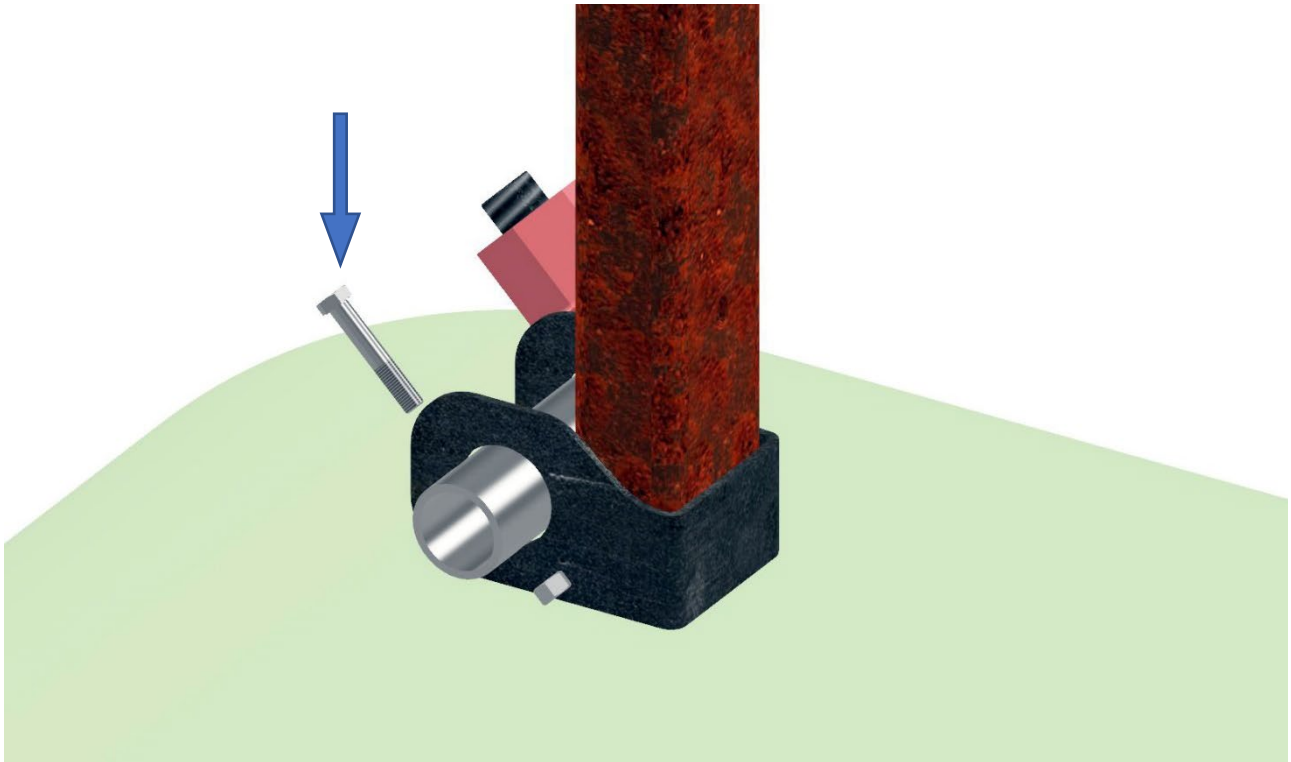

3.7 SISTEMA ASDR-MRS INSTALLATO

Il sistema correttamente installato si presenta come da schema, la freccia indica il senso di marcia.

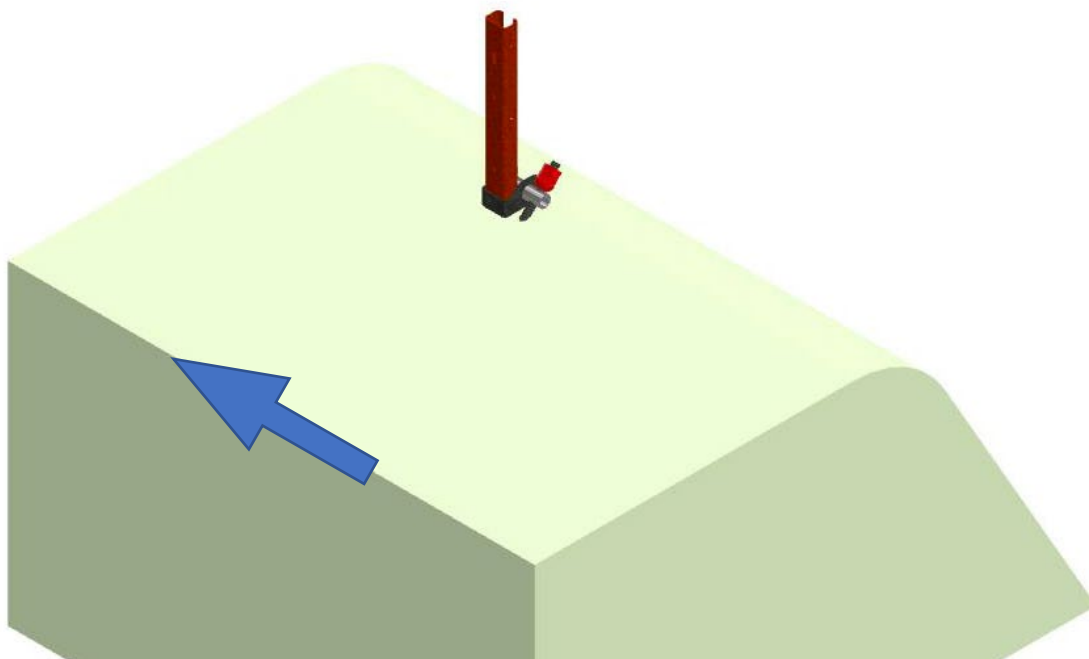

4 PROSPETTI COMPARATIVI



4.1 - Barriera priva di sistema ASDR-MRS

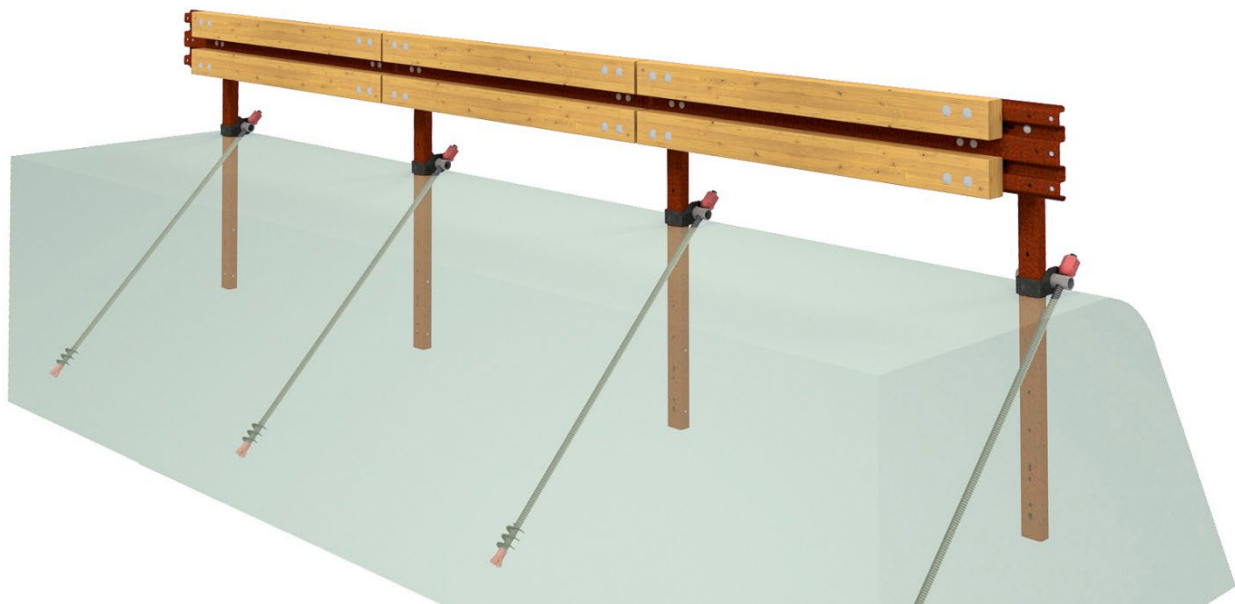

4.2 - Barriera dotata di sistema ASDR-MRS – rilevato trasparente



4.3 - Barriera dotata di sistema ASDR-MRS